



FERRI srl - Via C. Govoni, 30 - 44030 Tamara (FE) Italy  
Tel. +39-0532.866866 - Fax +39-0532.866851  
<http://www.ferrisrl.it>  
e-mail: [ferrisrl@ferrisrl.it](mailto:ferrisrl@ferrisrl.it)

# TM

DECEPUGLIATRICI IDRAULICHE  
HYDRAULIC FLAIL-HEDGER MOWERS  
HYDRAULISCHER BOSCHUNGMAHER  
DEBROUSSAILLEUSES HYDRAULIQUES  
DESBROZADORA

CATALOGO DELLE PARTI DI RICAMBIO  
SPARE PARTS CATALOGUE  
ERSATZTEILKATALOG  
CATALOGUE DE PIECES DETACHEES  
CATALOGO DEL LAS PIEZAS DE RECAMBIO

TM45	Serien. Serial no. Seriennr. N. série Nùm. serie	01
------	--	----

TM45+	Serien. Serial no. Seriennr. N. série Nùm. serie	01
-------	--	----

INDICE DELLE TAVOLE - INDEX OF PIECES - TABELLENINHALTSVIERZEICHNIS  
INDEX DES PANNEAUX - INDICE DE LAS TABLAS

TM45 - 01

TM45+ - 01

**A007**

*Telaio · Frame · Rahmen · Chassis · Bastidor*

**B007**

*Bracci · Arms · Arme · Bras · Brazos*

**C028**

*Impianto idraulico alimentazione · Feeding hydraulic system · Hydraulikanlage der versorgung · Installation hydraulique d'alimentation · Equipo hidraulico alimentacion*

**C029**

*Impianto idraulico servizi · Hydraulic installation to attachments · Hydraulikanlange fur ausrustungen · Installation hydraulique aux outils · Instalacion hidraulica equipos*

**C030**

*Comandi idraulici · Distributors · Steervergerate · Distributeurs · Distribuidores*

**C177**

*Comandi idraulici · Distributors · Steervergerate · Distributeurs · Distribuidores*

**D004**

*Martinetto · Jack · Zylinder · Vérin · Gato*

**D006**

*Martinetto · Jack · Zylinder · Vérin · Gato*

**D018**

*Martinetto · Jack · Zylinder · Vérin · Gato*

**G003**

*Moltiplicatore · Gear box · Getriebe · Multiplicateur · Multiplicador*

**H039**

*Impianto elettrico · Electric system · Elektrische anlage · Installation electriques · Instalacion electricos*

**M009**

*Scambiatore di calore · Heat exchanger · Warmeaustauscher · Echangeur de chaleur · Intercambiador de calor*

INDICE FIGURATIVO - PICTURE INDEX - ABBILDUNGSVERZEICHNIS  
INDEX FIGURATIF - INDICE FIGURATIVO

TM45 - 01

TM45+ - 01

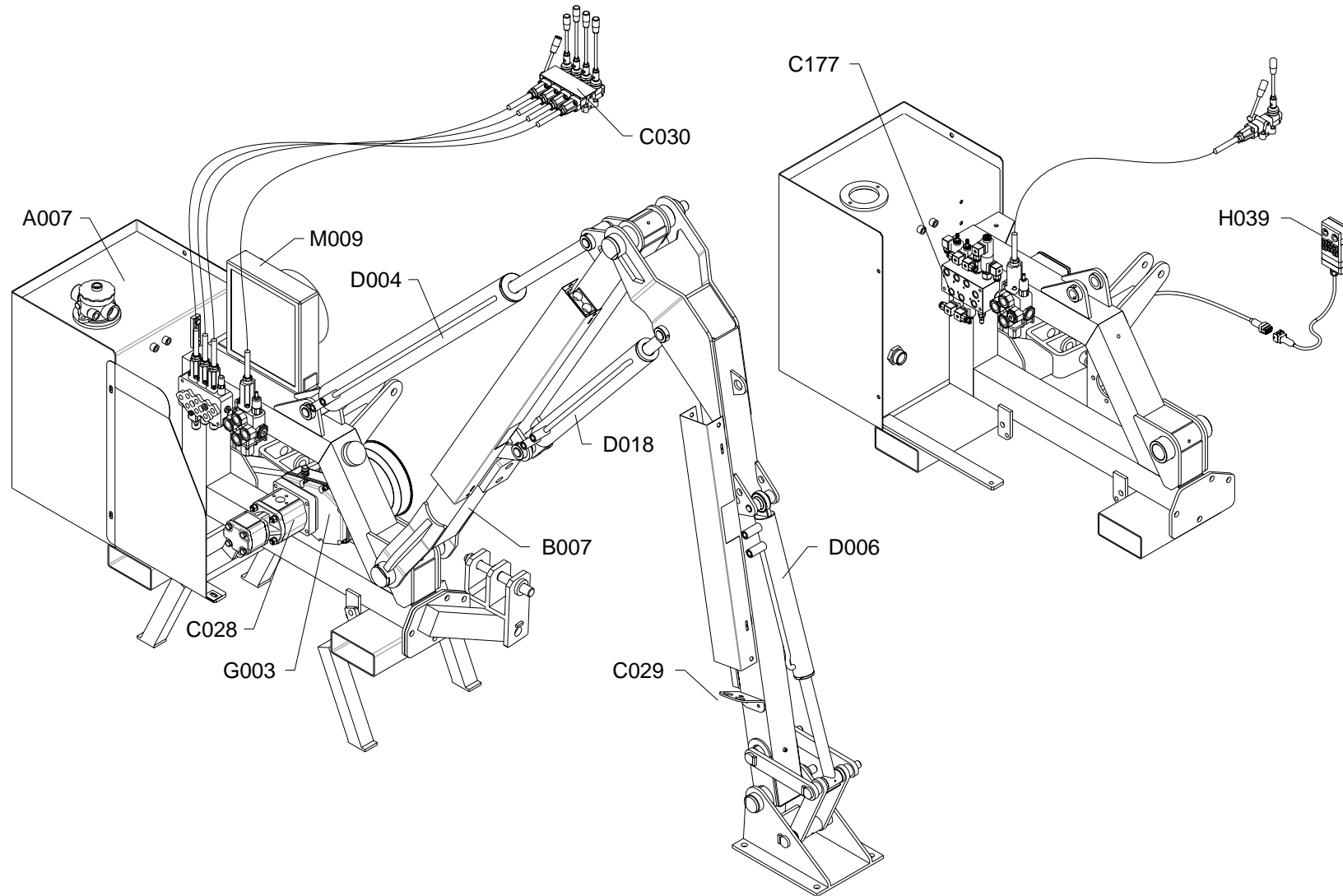

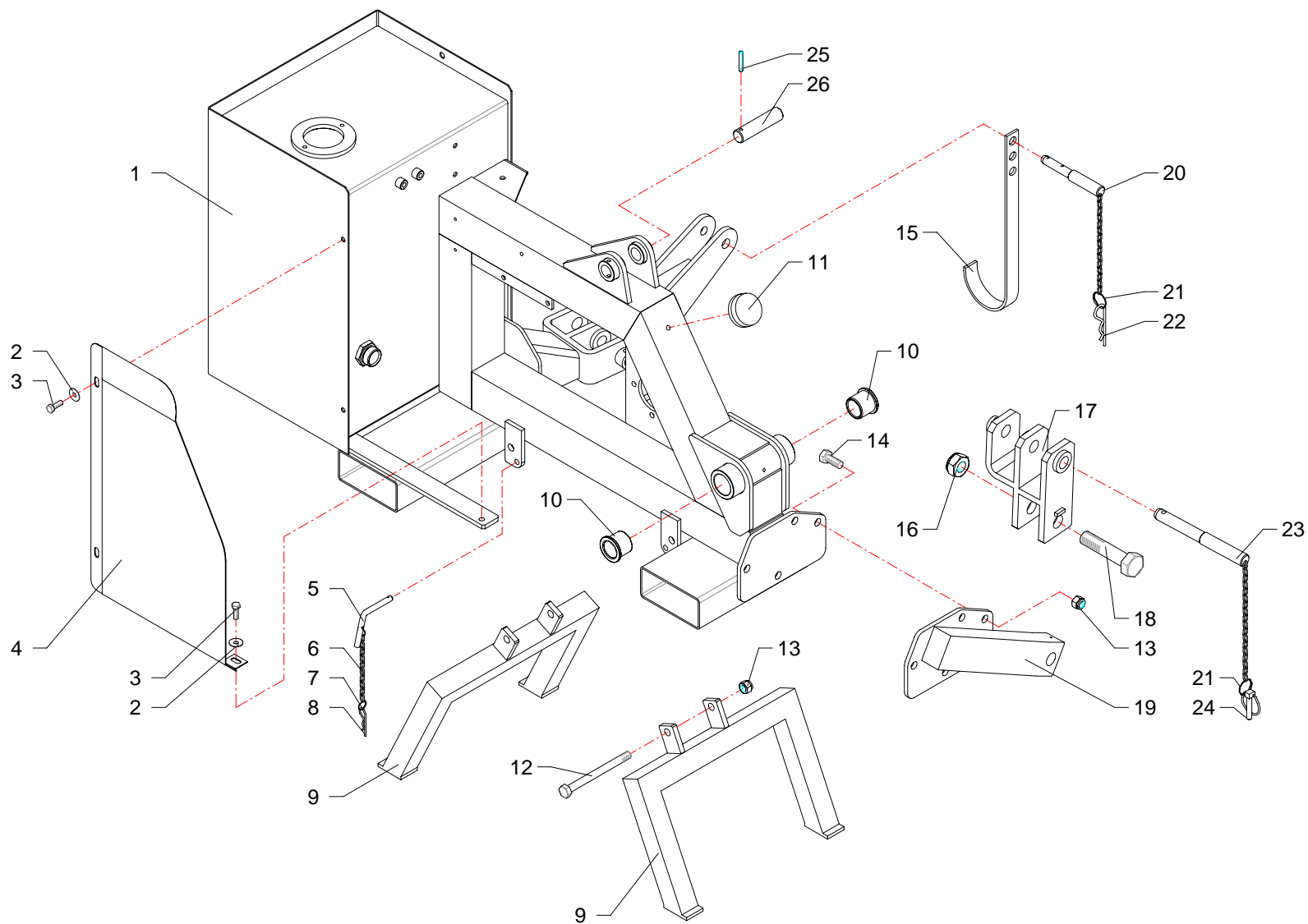

RIF	CODE	Qnt			Denominazione-Denomination-Bezeichnung-Denomination-Denominacion
		TM45 [o1]	TM45+ [o1]		
1	TM45010100	1	1		Telaio · Frame · Rahmen · Chassis · Bastidor
2	0349002Z	3	3		Rondella · Washer · Scheibe · Rondelle · Arandela
3	0342005Z	3	3		Vite · Bolt · Schraube · Vis · Tornillo
4	TP48170300	1	1		Protezione · Guard · Schutz · Protection · Proteccion
5	10018	2	2		Perno · Pin · Zapfen · Goujon · Perno
6	2301117	2	2		Catena · Chain · Kette · Chaîne · Banda
7	2301074	4	4		Anello · Ring · Ring · Bague · Anillo
8	0340022	2	2		Copiglia · Split pin · Splint · Goupille · Pasador
9	TM45040100	2	2		Piede · Pad · Fuss · Pied · Pie
10	1001017	2	2		Boccola · Bushing · Buchse · Bague · Casquillo
11	3201001	1	1		Tampone · Pad · Stopfen · Tampon · Tapon
12	0304024Z	2	2		Vite · Bolt · Schraube · Vis · Tornillo
13	0310004	6	6		Dado · Nut · Mutter · Erou · Tuerca
14	0344005Z	4	4		Vite · Bolt · Schraube · Vis · Tornillo
15	F27070400	1	1		Supporto · Bracket · Halterung · Support · Soporte
16	0310018	1	1		Dado · Nut · Mutter · Erou · Tuerca
17	TM45090100	1	1		Attacco · Linkage · Anschluss · Attelage · Ataque
18	TM45190100	1	1		Vite · Bolt · Schraube · Vis · Tornillo
19	TM45070100	1	1		Attacco · Linkage · Anschluss · Attelage · Ataque
20	F16110500	1	1		Spina · Pin · Stift · Goupille · Pasador hendido
21	2301115	3	3		Anello · Ring · Ring · Bague · Anillo
22	0340020	1	1		Copiglia · Split pin · Splint · Goupille · Pasador
23	TM45110100	2	2		Spina · Pin · Stift · Goupille · Pasador hendido
24	0340019	2	2		Copiglia · Split pin · Splint · Goupille · Pasador
25	0329014	1	1		Spina · Pin · Stift · Goupille · Pasador hendido
26	TP48110400	1	1		Perno · Pin · Zapfen · Goujon · Perno

I GB D F E

Telaio · Frame · Rahmen · Chassis · Bastidor

**FERRI**

**A007**

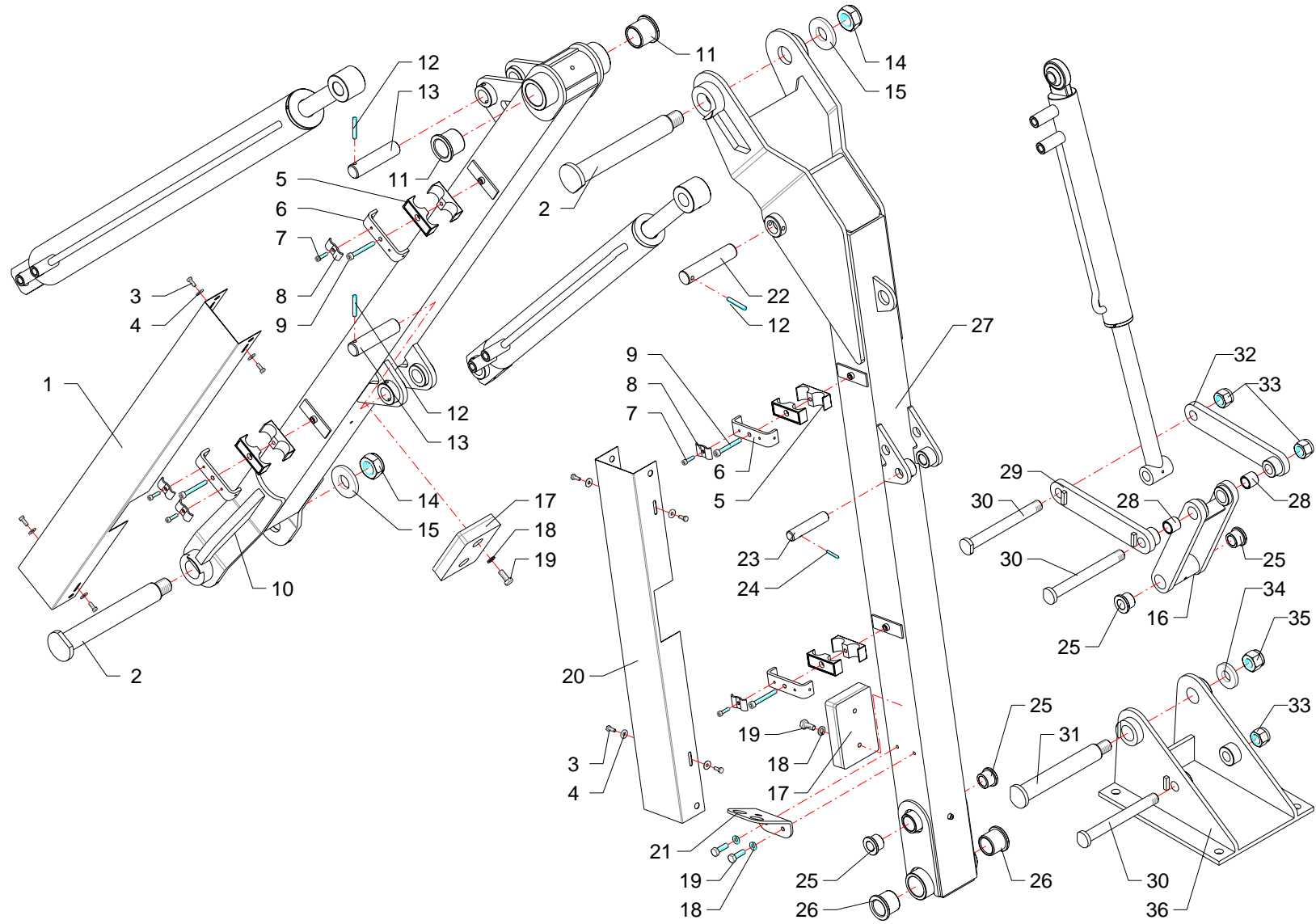

RIF	CODE	Qnt				Denominazione-Denomination-Bezeichnung-Denomination-Denominacion
		TM45 [01]	TM45+ [01]			
						I GB D F E
1	TM45170200	1	1			Protezione · Guard · Schutz · Protection · Proteccion
2	TP48110100	2	2			Perno · Pin · Zapfen · Goujon · Perno
3	0365003Z	8	8			Vite · Bolt · Schraube · Vis · Tornillo
4	0349006Z	8	8			Rondella · Washer · Scheibe · Rondelle · Arandela
5	0414013	4	4			Collare · Anchor pipe · Schlauchschelle · Plate fixe tube · Brida
6	TP48290100	4	4			Staffa · Clamp · Pratzte · Etrier · Brida
7	0316006Z	4	4			Vite · Bolt · Schraube · Vis · Tornillo
8	TP48290200	4	4			Fermatubi · Pipe clamp · Rohrshelle · Serre tuyaux · Sujeta tubos
9	0317013Z	4	4			Vite · Bolt · Schraube · Vis · Tornillo
10	TM45210100	1	1			Braccio · Arm · Arm · Bras · Brazo
11	1001017	2	2			Boccola · Bushing · Buchse · Bague · Casquillo
12	0329014	3	3			Spina · Pin · Stift · Goupille · Pasador hendido
13	TP48110400	2	2			Perno · Pin · Zapfen · Goujon · Perno
14	0310018	2	2			Dado · Nut · Mutter · Ecrou · Tuerca
15	TK8150100	2	2			Rondella · Washer · Scheibe · Rondelle · Arandela
16	TP48200300	1	1			Puntone · Strut · Druckstab · Etai · Puntal
17	2301007	2	2			Tampone · Pad · Stopfen · Tampon · Tapon
18	0322002Z	6	6			Rondella · Washer · Scheibe · Rondelle · Arandela
19	0347005Z	6	6			Vite · Bolt · Schraube · Vis · Tornillo
20	TM45170100	1	1			Protezione · Guard · Schutz · Protection · Proteccion
21	TP48290300	1	1			Supporto · Bracket · Halterung · Support · Soporte
22	TX5110100	1	1			Perno · Pin · Zapfen · Goujon · Perno
23	TP48110600	1	1			Perno · Pin · Zapfen · Goujon · Perno
24	0326014	1	1			Spina · Pin · Stift · Goupille · Pasador hendido
25	1004001	4	4			Boccola · Bushing · Buchse · Bague · Casquillo
26	1001031	2	2			Boccola · Bushing · Buchse · Bague · Casquillo
27	TM45210200	1	1			Braccio · Arm · Arm · Bras · Brazo
28	1003001	2	2			Boccola · Bushing · Buchse · Bague · Casquillo
29	TP48200200	1	1			Leva · Lever · Hebel · Levier · Palanca
30	TP48110300	3	3			Perno · Pin · Zapfen · Goujon · Perno
31	TP48110200	1	1			Perno · Pin · Zapfen · Goujon · Perno
32	TP48200100	1	1			Leva · Lever · Hebel · Levier · Palanca
33	0310006	3	3			Dado · Nut · Mutter · Ecrou · Tuerca
34	TP48150100	1	1			Rondella · Washer · Scheibe · Rondelle · Arandela
35	0359008	1	1			Dado · Nut · Mutter · Ecrou · Tuerca

Bracci · Arms · Arme · Bras · Brazos

**FERRI**

**B007**

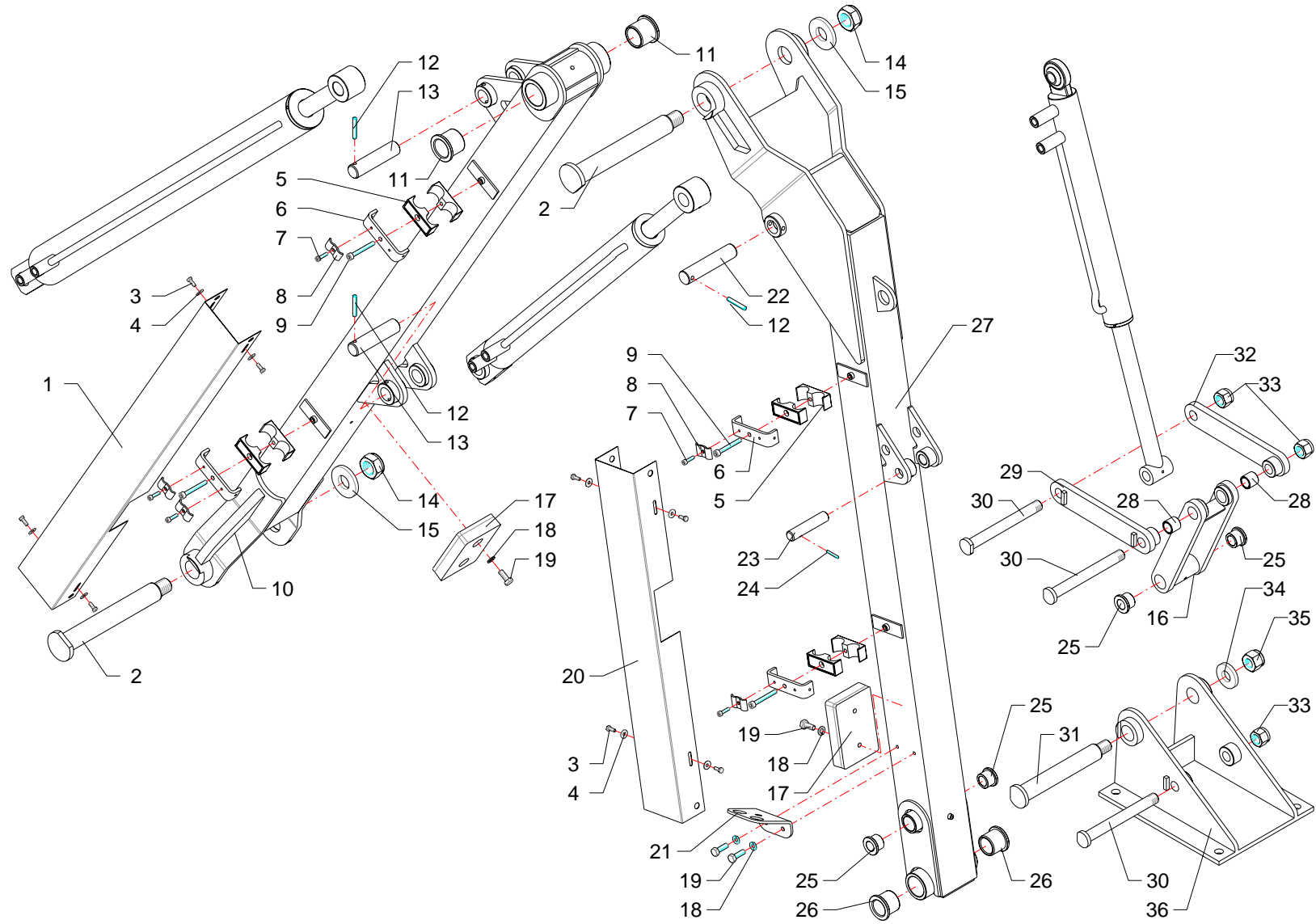



RIF	CODE	Qnt			Denominazione-Denomination-Bezeichnung-Denomination-Denominacion
		TM45 [01]	TM45+ [01]		
36	TP48070100	1	1		Attacco · Linkage · Anschluss · Attelage · Ataque

I GB D F E

Bracci · Arms · Arme · Bras · Brazos

**FERRI**

**B007**

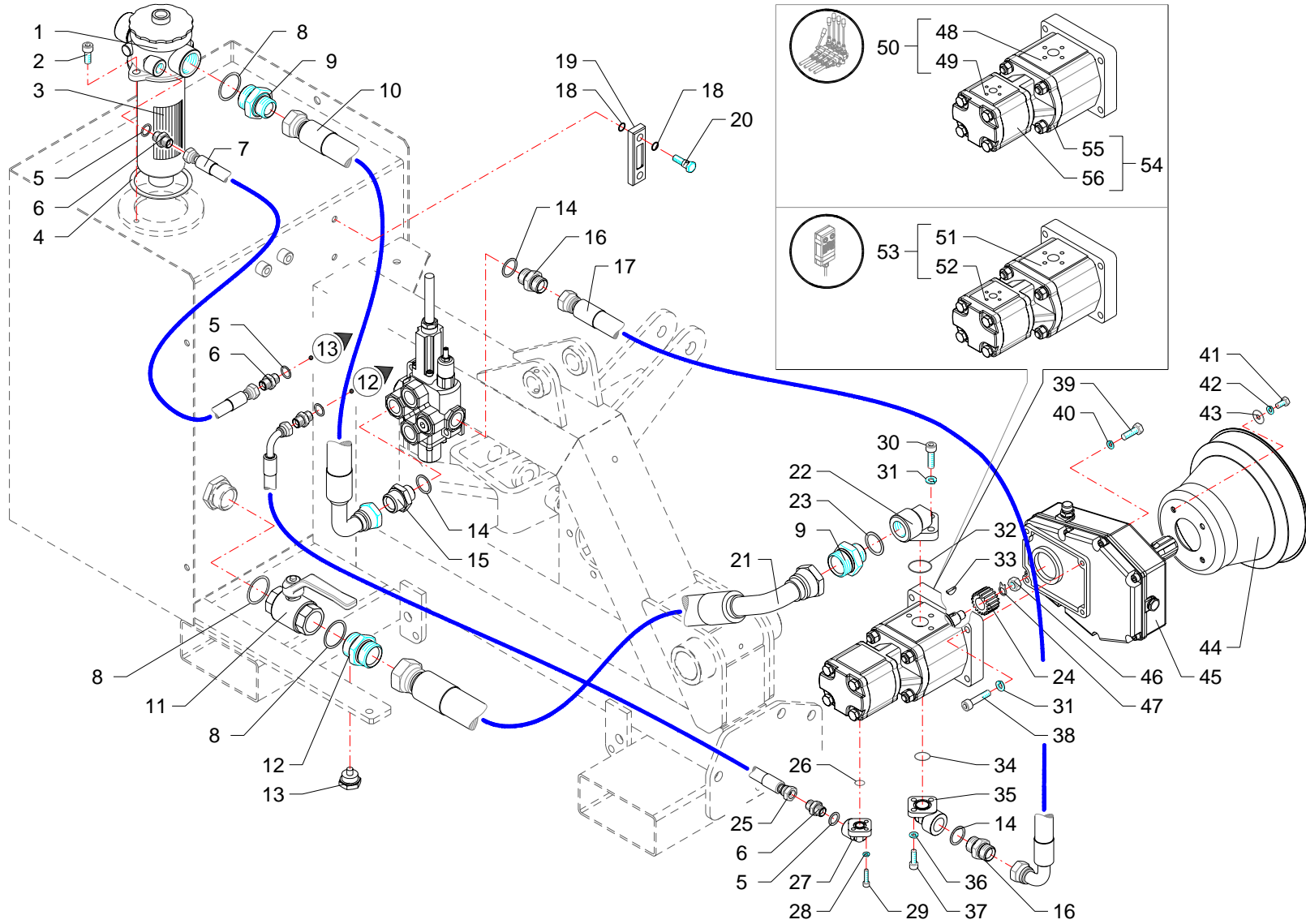

RIF	CODE	Qnt				Denominazione-Denomination-Bezeichnung-Denomination-Denominacion
		TM45 [o1]	TM45+ [o1]			
1	0413034	1	1			Filtro · Filter · Filter · Filtre · Filtro
2	0318005Z	2	2			Vite · Bolt · Schraube · Vis · Tornillo
3	0413035	1	1			Cartuccia · Cartridge · Filterensatz · Cartouche · Cartucho
4	0413036	1	1			Guarnizione · Gasket · Dichtung · Joint · Empaquetadura
5	0408003	4	4			Rondella · Washer · Scheibe · Rondelle · Arandela
6	0402003	4	4			Nipplo · Nipple · Nippel · Niplo · Niple
7	0502112	1	1			Tubo · Pipe · Schlauch · Tuyau · Tubo
8	0408008	3	3			Rondella · Washer · Scheibe · Rondelle · Arandela
9	0401011	2	2			Riduzione · Nipple · Nippel · Adapteur · Reduccion
10	0505097	1	1			Tubo · Pipe · Schlauch · Tuyau · Tubo
11	0409002	1	1			Rubinetto · Cock · Schlusshanduentil · Robinet · Valvula de compuerta
12	0402008	1	1			Nipplo · Nipple · Nippel · Niplo · Niple
13	0418033	1	1			Tappo · Cap · Stopfen · Buchon · Tapon
14	0408006	3	3			Rondella · Washer · Scheibe · Rondelle · Arandela
15	0401009	1	1			Riduzione · Nipple · Nippel · Adapteur · Reduccion
16	0402006	2	2			Nipplo · Nipple · Nippel · Niplo · Niple
17	0504044	1	1			Tubo · Pipe · Schlauch · Tuyau · Tubo
18	0418037	1	1			Guarnizione · Gasket · Dichtung · Joint · Empaquetadura
19	0418003	1	1			Spia livello · Level indicator · Pegel controllampe · Indicator niveau · Indicator de nivel
20	0418038	2	2			Vite cava · Hollow Screw · Hohlschraube · Vis creuse · Tornillo hueco
21	0513009	1	1			Tubo · Pipe · Schlauch · Tuyau · Tubo
22	1304007	1	1			Flangia · Flange · Flansch · Flasque · Brida
23	0408007	1	1			Rondella · Washer · Scheibe · Rondelle · Arandela
24	1302003	1	1			Mozzo · Hub · Nabe · Manchon · Cubo
25	0502028	1	1			Tubo · Pipe · Schlauch · Tuyau · Tubo
26	OR119	1	1			Guarnizione · Gasket · Dichtung · Joint · Empaquetadura
27	1304002	1	1			Flangia · Flange · Flansch · Flasque · Brida
28	0322001Z	3	3			Rondella · Washer · Scheibe · Rondelle · Arandela
29	0316006Z	3	3			Vite · Bolt · Schraube · Vis · Tornillo
30	0318008Z	3	3			Vite · Bolt · Schraube · Vis · Tornillo
31	0322003Z	7	7			Rondella · Washer · Scheibe · Rondelle · Arandela
32	OR3125	1	1			Guarnizione · Gasket · Dichtung · Joint · Empaquetadura
33	0350002	1	1			Chiavetta · Key · Keil · Clavette · Lengueta
34	OR132	1	1			Guarnizione · Gasket · Dichtung · Joint · Empaquetadura
35	1304006	1	1			Flangia · Flange · Flansch · Flasque · Brida

I GB D F E

Impianto idraulico alimentazione · Feeding hydraulic system · Hydraulikanlage der versorgung · Installation hydraulique d'alimentation · Equipo hidraulico alimentacion

**FERRI**

**C028**

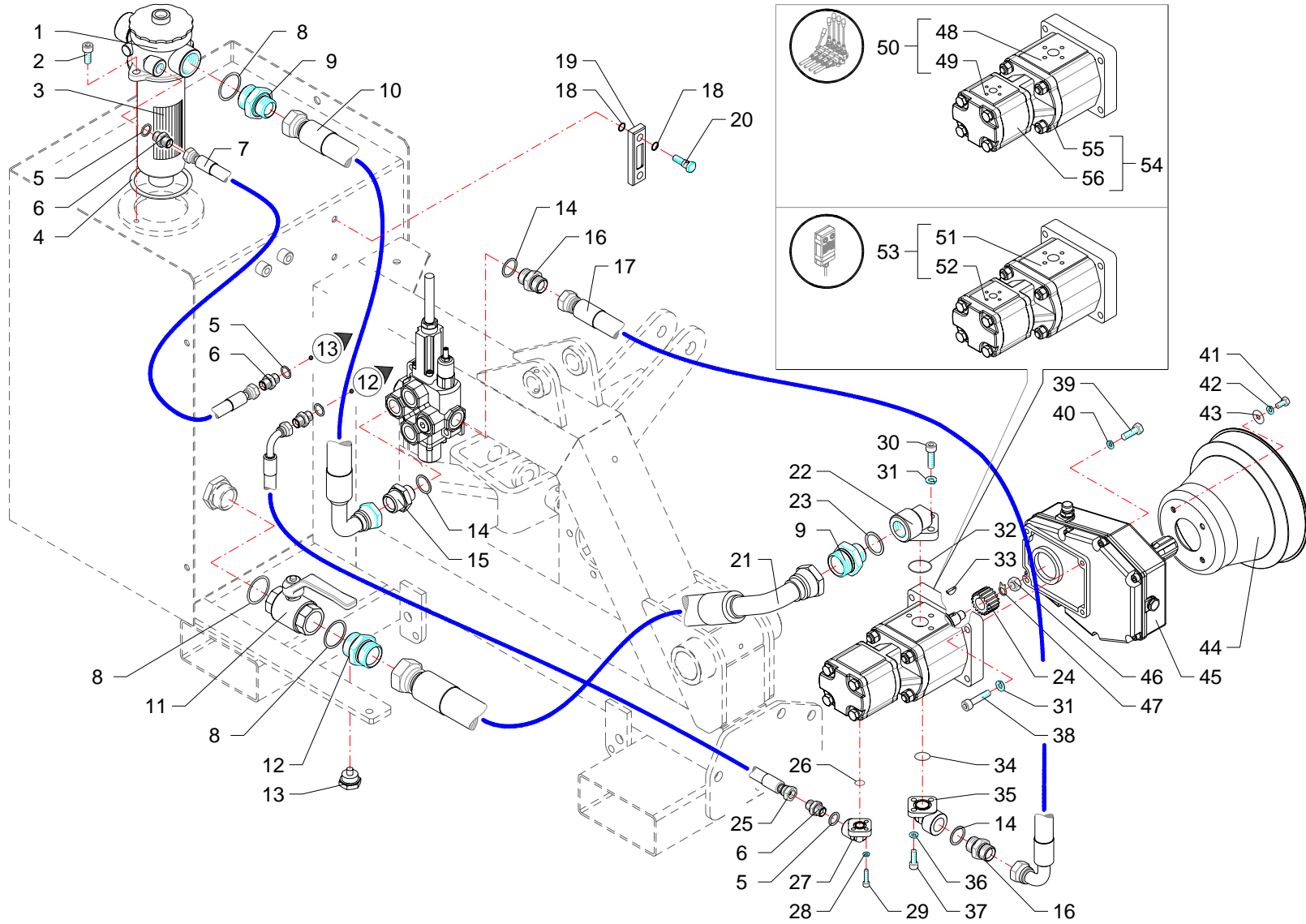

RIF	CODE	Qnt			Denominazione-Denomination-Bezeichnung-Denomination-Denominacion
		TM45 [o1]	TM45+ [o1]		
					I GB D F E
36	0322002Z	3	3		Rondella · Washer · Scheibe · Rondelle · Arandela
37	0317006Z	3	3		Vite · Bolt · Schraube · Vis · Tornillo
38	0318009Z	4	4		Vite · Bolt · Schraube · Vis · Tornillo
39	0343003Z	4	4		Vite · Bolt · Schraube · Vis · Tornillo
40	0322004Z	4	4		Rondella · Washer · Scheibe · Rondelle · Arandela
41	0347007Z	4	4		Vite · Bolt · Schraube · Vis · Tornillo
42	0322002Z	4	4		Rondella · Washer · Scheibe · Rondelle · Arandela
43	0349001Z	4	4		Rondella · Washer · Scheibe · Rondelle · Arandela
44	1701011	1	1		Cuffia · Guard · Schutz · Protecteur · Casqueta
45	1401015	1	1		Moltiplicatore · Gear box · Getriebe · Multiplicateur · Multiplicador
46	0309015	1	1		Dado · Nut · Mutter · Erou · Tuerca
47	0352001	1	1		Rondella · Washer · Scheibe · Rondelle · Arandela
48	1501069	1	1		Pompa · Pump · Pompe · Pompe · Bomba
49	1501070	1	1		Pompa · Pump · Pompe · Pompe · Bomba
50	1501067	1	1		Pompa · Pump · Pompe · Pompe · Bomba
51	1501068	1	1		Pompa · Pump · Pompe · Pompe · Bomba
52	1501110	1	1		Pompa · Pump · Pompe · Pompe · Bomba
53	1501111	1	1		Pompa · Pump · Pompe · Pompe · Bomba
54	1501066	1	1		Pompa · Pump · Pompe · Pompe · Bomba
55	1501068	1	1		Pompa · Pump · Pompe · Pompe · Bomba
56	1501092	1	1		Pompa · Pump · Pompe · Pompe · Bomba

Impianto idraulico alimentazione · Feeding hydraulic system · Hydraulikanlage der versorgung · Installation hydraulique d'alimentation · Equipo hidraulico alimentacion

**FERRI**

**C028**

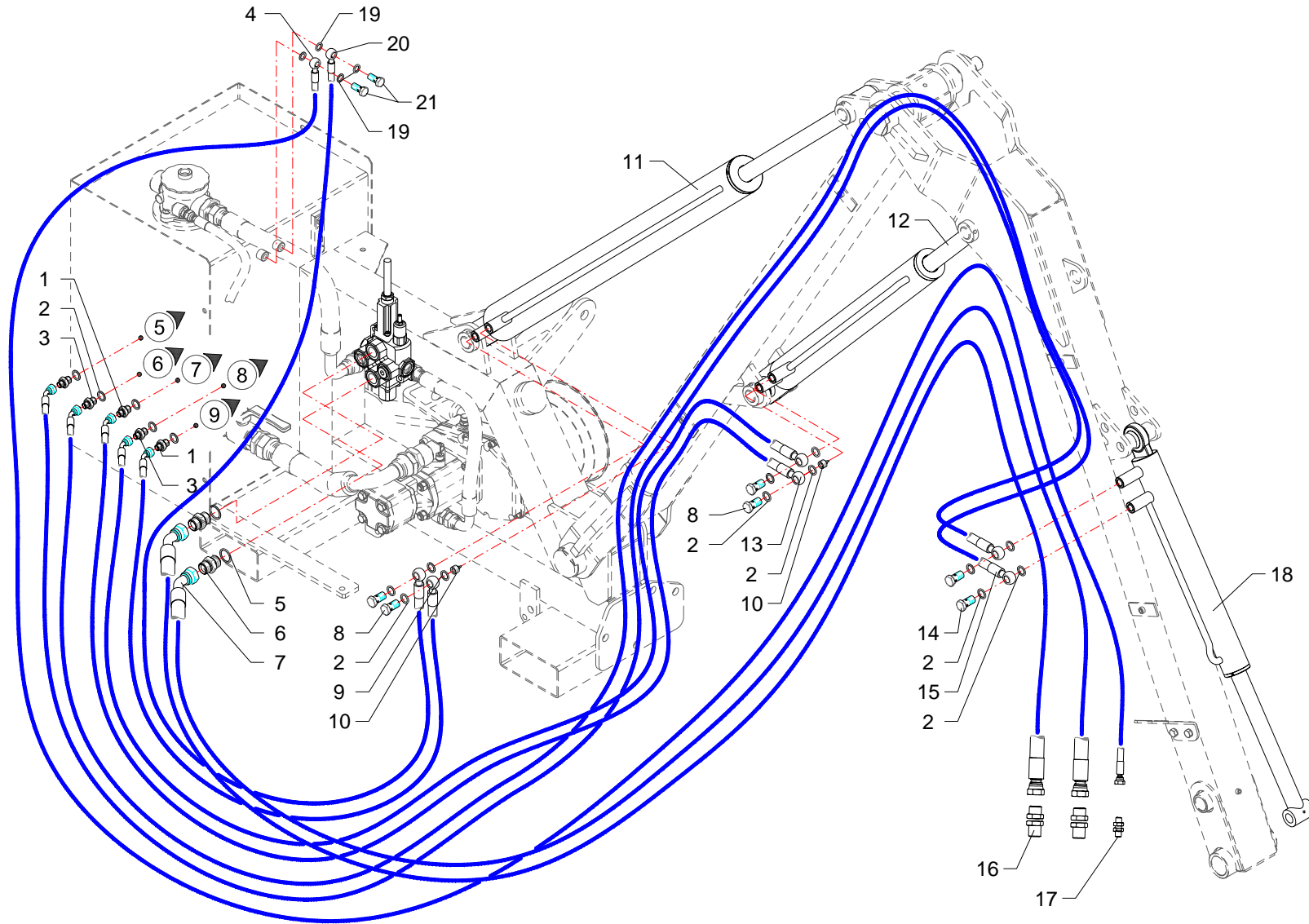

RIF	CODE	Qnt			Denominazione-Denomination-Bezeichnung-Denomination-Denominacion
		TM45 [o1]	TM45+ [o1]		
1	TK5190300	2	2		Riduzione · Nipple · Nippel · Adapteur · Reduccion
2	0408003	17	17		Rondella · Washer · Scheibe · Rondelle · Arandela
3	0401003	3	3		Riduzione · Nipple · Nippel · Adapteur · Reduccion
4	0501279	1	1		Tube · Pipe · Schlauch · Tuyau · Tubo
5	0408006	2	2		Rondella · Washer · Scheibe · Rondelle · Arandela
6	0402006	2	2		Nipplo · Nipple · Nippel · Niplo · Niple
7	0504043	2	2		Tube · Pipe · Schlauch · Tuyau · Tubo
8	0412003	4	4		Vite cava · Hollow Screw · Hohlschraube · Vis creuse · Tornillo hueco
9	0501276	1	1		Tube · Pipe · Schlauch · Tuyau · Tubo
10	0417034	2	2		Valvola · Valve · Ventil · Soupape · Válvula
11	27106000	1	1		Martinetto · Jack · Zylinder · Vérin · Gato
12	27121000	1	1		Martinetto · Jack · Zylinder · Vérin · Gato
13	0501277	2	2		Tube · Pipe · Schlauch · Tuyau · Tubo
14	0412008	2	2		Vite cava · Hollow Screw · Hohlschraube · Vis creuse · Tornillo hueco
15	0501278	2	2		Tube · Pipe · Schlauch · Tuyau · Tubo
16	0425006	2	2		Passaparete · Fairlead · Durchgang · Passecloison · Guía pasapanel
17	0425002	1	1		Passaparete · Fairlead · Durchgang · Passecloison · Guía pasapanel
18	27108000	1	1		Martinetto · Jack · Zylinder · Vérin · Gato
19	0408002	4	4		Rondella · Washer · Scheibe · Rondelle · Arandela
20	0501280	1	1		Tube · Pipe · Schlauch · Tuyau · Tubo
21	0412002	2	2		Vite cava · Hollow Screw · Hohlschraube · Vis creuse · Tornillo hueco

I GB D F E

Impianto idraulico servizi · Hydraulic installation to attachments · Hydraulikanlange fur ausrustungen · Installation hydraulique aux outils · Instalacion hidraulica equipos

**FERRI**

**C029**

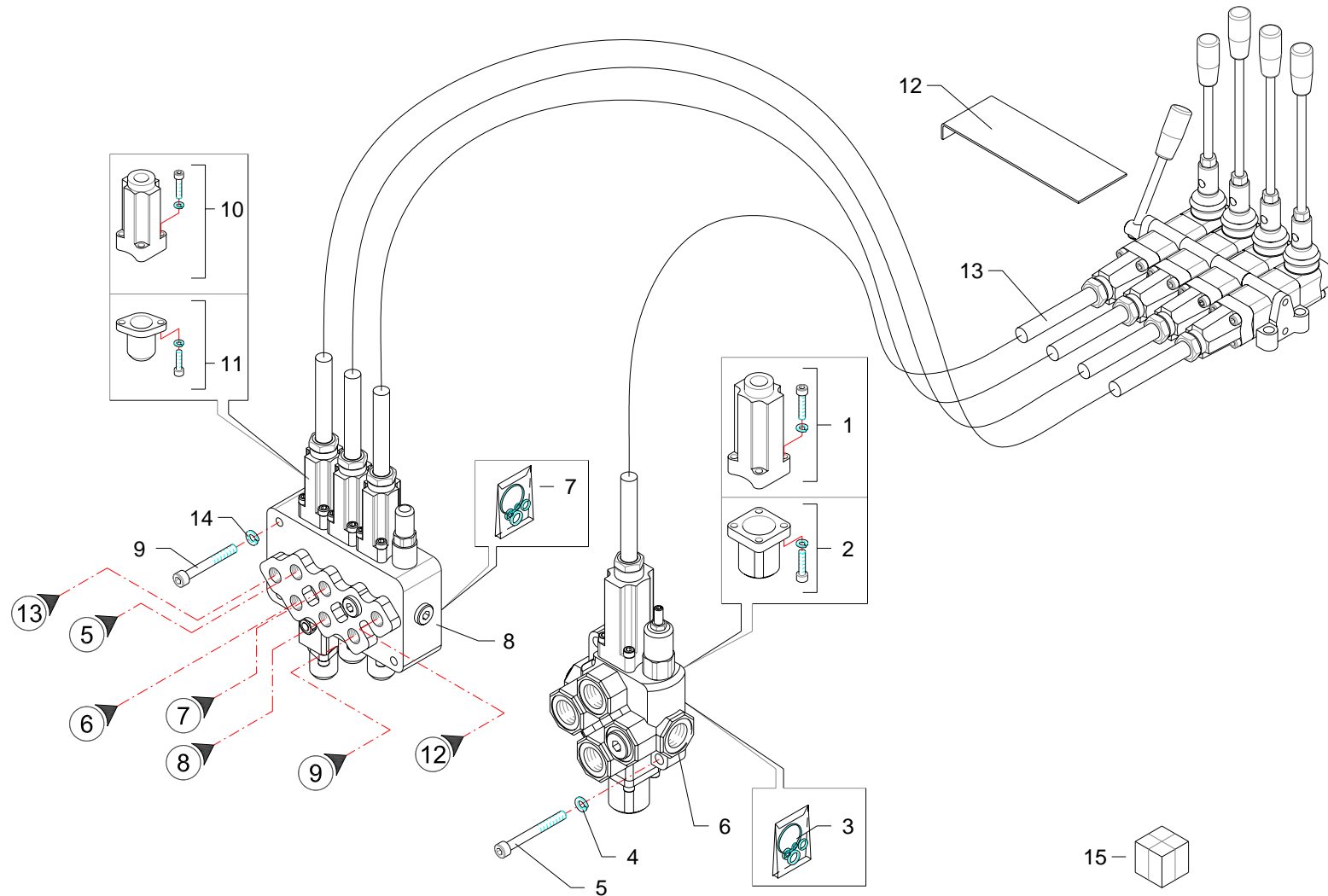



RIF	CODE	Qty			Denominazione-Denomination-Bezeichnung-Denomination-Denominacion
		TM45 [o1]	TM45+ [o1]		
					I GB D F E
1	5TEL110005	1	1		Cappello · Cap · Deckel · Capuchon · Capuchon
2	5V11110000	1	1		Cappello · Cap · Deckel · Capuchon · Capuchon
3	1305136	1	1		Kit guarnizioni · Set of gaskets · Satzdichtungen · Jeu de joints · Serie de guarniciones
4	0322003Z	2	2		Rondella · Washer · Scheibe · Rondelle · Arandela
5	0318009Z	2	2		Vite · Bolt · Schraube · Vis · Tornillo
6	1305131	1			Distributore · Control valve · Steverblock · Distributeur · Distribuidor
6	1305112		1		Distributore · Control valve · Steverblock · Distributeur · Distribuidor
7	1305132	1	1		Kit guarnizioni · Set of gaskets · Satzdichtungen · Jeu de joints · Serie de guarniciones
8	1305043	1	1		Distributore · Control valve · Steverblock · Distributeur · Distribuidor
9	0317013Z	3	3		Vite · Bolt · Schraube · Vis · Tornillo
10	5TEL105005	3	3		Cappello · Cap · Deckel · Capuchon · Capuchon
11	5V08105000	3	3		Cappello · Cap · Deckel · Capuchon · Capuchon
12	TD36070500	1	1		Lamierino · Metal cover · Metaldeckel · Tôle mince · Lamina
13	1305012	4	4		Cavo · Cable · Kabel · Cable · Cable
14	0322002Z	3	3		Rondella · Washer · Scheibe · Rondelle · Arandela
15	1306039	1			Distributore · Control valve · Steverblock · Distributeur · Distribuidor
15	1306037		1		Distributore · Control valve · Steverblock · Distributeur · Distribuidor

Comandi idraulici · Distributors · Stevergerate · Distributeurs · Distribuidores

**FERRI**

**C030**

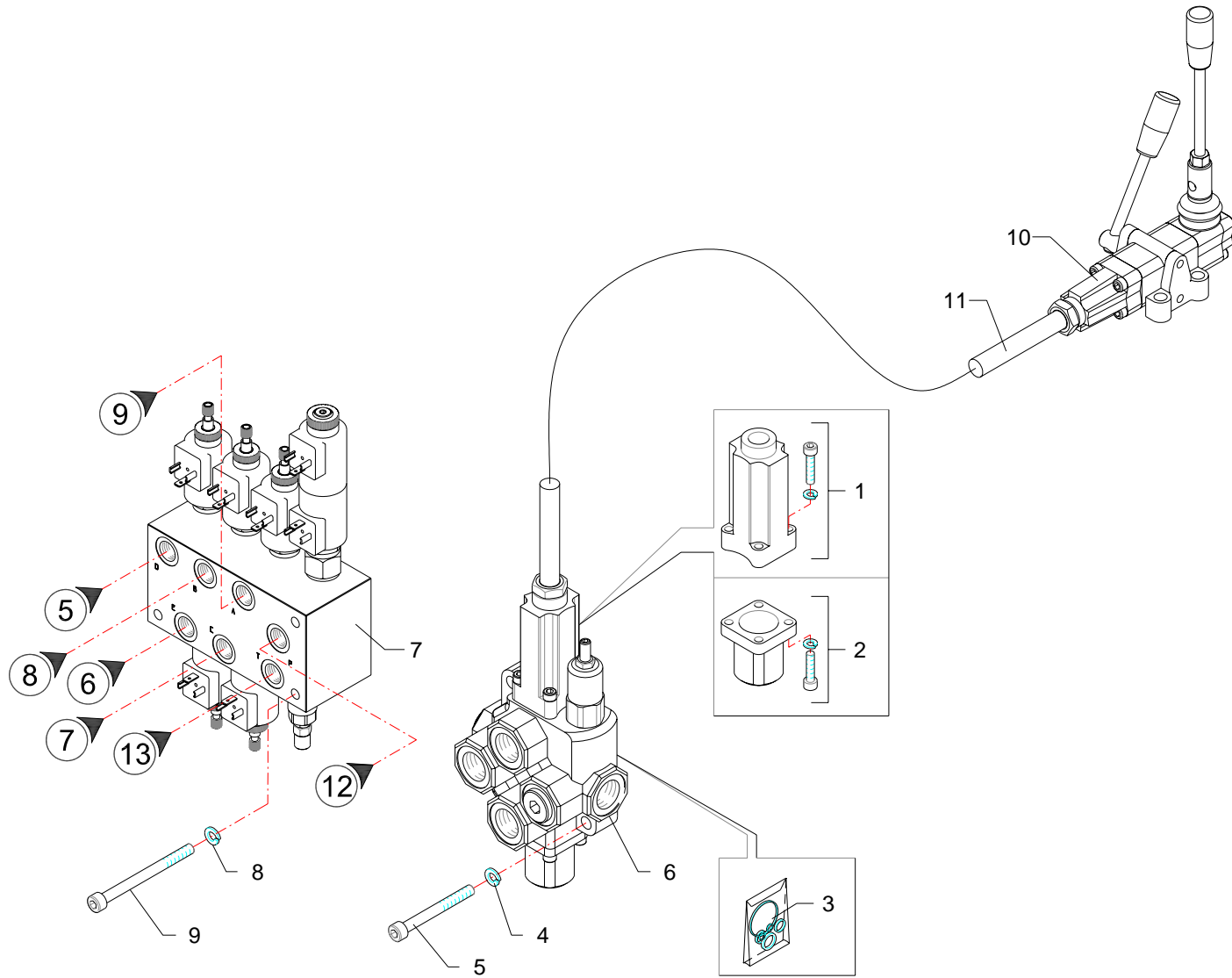

RIF	CODE	Qnt			Denominazione-Denomination-Bezeichnung-Denomination-Denominacion
		TM45 [01]	TM45+ [01]		
1	5TEL110005	1	1		Cappello · Cap · Deckel · Capuchon · Capuchon
2	5V11110000	1	1		Cappello · Cap · Deckel · Capuchon · Capuchon
3	1305136	1	1		Kit guarnizioni · Set of gaskets · Satzdichtungen · Jeu de joints · Serie de guarniciones
4	0322003Z	2	2		Rondella · Washer · Scheibe · Rondelle · Arandela
5	0318009Z	2	2		Vite · Bolt · Schraube · Vis · Tornillo
6	1305131	1			Distributore · Control valve · Steverblock · Distributeur · Distribuidor
6	1305112		1		Distributore · Control valve · Steverblock · Distributeur · Distribuidor
7	1305164	1	1		Distributore · Control valve · Steverblock · Distributeur · Distribuidor
8	0322002Z	3	3		Rondella · Washer · Scheibe · Rondelle · Arandela
9	0317018Z	3	3		Vite · Bolt · Schraube · Vis · Tornillo
10	1305168	1	1		Telecomando · Remote control · Fernsteuerung · Telecommande · Telecomando
11	1305012	1	1		Cavo · Cable · Kabel · Cable · Cable

I GB D F E

Comandi idraulici · Distributors · Stevergerate · Distributeurs · Distribuidores

**FERRI**

**C177**



RIF	CODE	Qty				Denominazione-Denomination-Bezeichnung-Denomination-Denominacion
						<span style="border: 1px solid black; border-radius: 50%; padding: 2px;">I</span> <span style="border: 1px solid black; border-radius: 50%; padding: 2px; margin-left: 10px;">GB</span> <span style="border: 1px solid black; border-radius: 50%; padding: 2px; margin-left: 10px;">D</span> <span style="border: 1px solid black; border-radius: 50%; padding: 2px; margin-left: 10px;">F</span> <span style="border: 1px solid black; border-radius: 50%; padding: 2px; margin-left: 10px;">E</span>
1	27106020	1				Stelo · Stem · Stange · Tige · Asta
2	0337001	2				Ingrassatore · Grease nipple · Schmiernippel · Graisseur · Engrasador
3	TS 35 43 5,8	1				Guarnizione · Gasket · Dichtung · Joint · Empaquetadura
4	27106040	1				Ghiera · Locknut · Sicherungsring · Erou freine · Arandela
5	PW35	1				Guarnizione · Gasket · Dichtung · Joint · Empaquetadura
6	DAS 75 55	1				Guarnizione · Gasket · Dichtung · Joint · Empaquetadura
7	OR215	1				Guarnizione · Gasket · Dichtung · Joint · Empaquetadura
8	OR842	1				Guarnizione · Gasket · Dichtung · Joint · Empaquetadura
9	27106010	1				Cilindro · Cylinder · Zylinder · Cylindre · Cilindro
10	0310013	1				Dado · Nut · Mutter · Erou · Tuerca
11	27105030	1				Pistone · Piston · Kolben · Piston · Piston
12	2604002	1				Kit guarnizioni · Set of gaskets · Satzdichtungen · Jeu de joints · Serie de guarniciones
13	27106000	1				Martinetto · Jack · Zylinder · Vérin · Gato
14	OR150	1				Guarnizione · Gasket · Dichtung · Joint · Empaquetadura
15	1007001	2				Boccola · Bushing · Buchse · Bague · Casquillo

Martinetto · Jack · Zylinder · Vérin · Gato

**FERRI**

**D004**

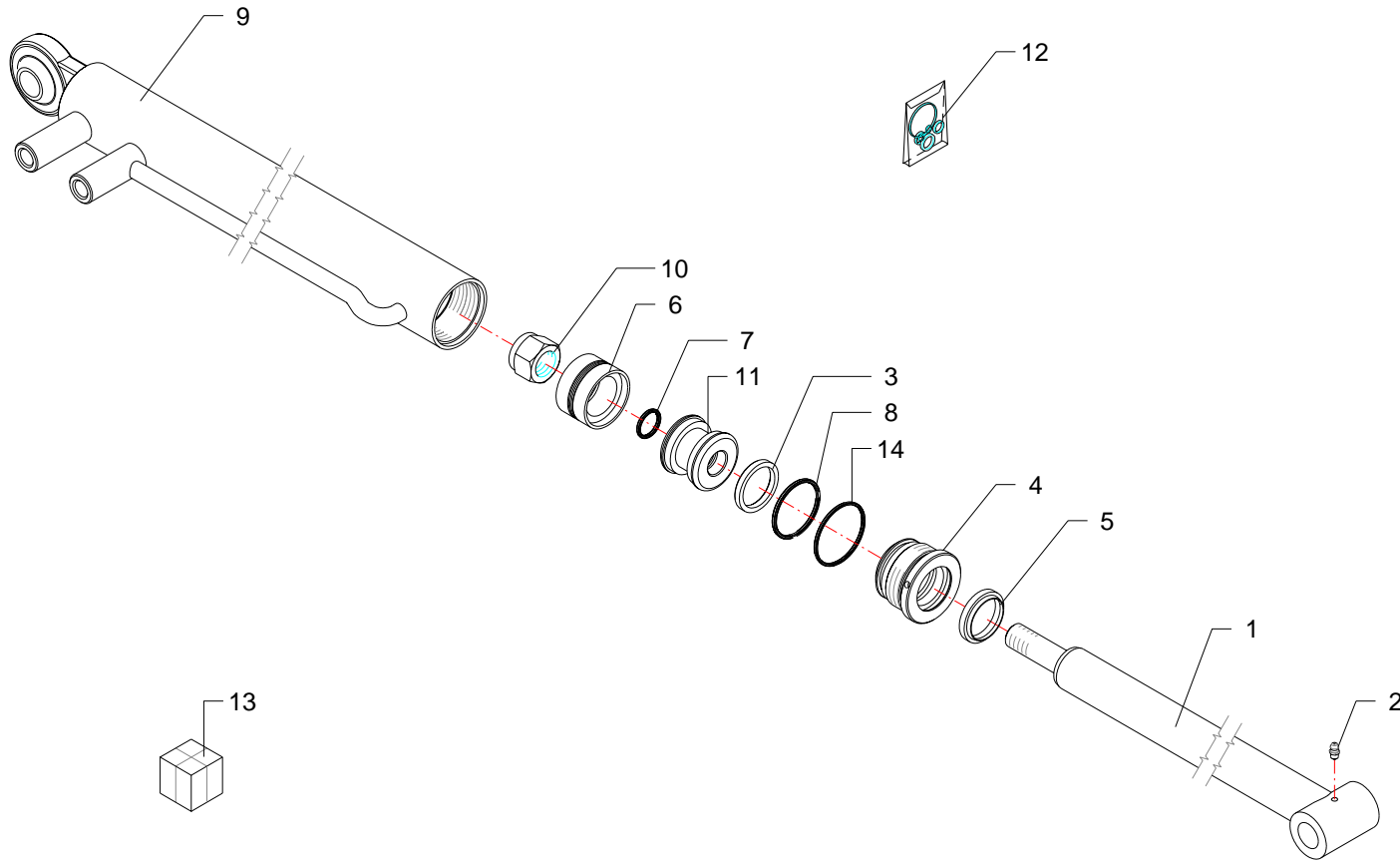

RIF	CODE	Qnt				Denominazione-Denomination-Bezeichnung-Denomination-Denominacion
						<span style="border: 1px solid black; border-radius: 50%; padding: 2px;">I</span> <span style="border: 1px solid black; border-radius: 50%; padding: 2px; margin-left: 10px;">GB</span> <span style="border: 1px solid black; border-radius: 50%; padding: 2px; margin-left: 10px;">D</span> <span style="border: 1px solid black; border-radius: 50%; padding: 2px; margin-left: 10px;">F</span> <span style="border: 1px solid black; border-radius: 50%; padding: 2px; margin-left: 10px;">E</span>
1	27108020	1				Stelo · Stem · Stange · Tige · Asta
2	0337001	1				Ingrassatore · Grease nipple · Schmiernippel · Graisseur · Engrasador
3	TS 35 43 5,8	1				Guarnizione · Gasket · Dichtung · Joint · Empaquetadura
4	27108040	1				Ghiera · Locknut · Sicherungsring · Erou freine · Arandela
5	PW35	1				Guarnizione · Gasket · Dichtung · Joint · Empaquetadura
6	DAS 50 34	1				Guarnizione · Gasket · Dichtung · Joint · Empaquetadura
7	OR117	1				Guarnizione · Gasket · Dichtung · Joint · Empaquetadura
8	OR826	1				Guarnizione · Gasket · Dichtung · Joint · Empaquetadura
9	27108010	1				Cilindro · Cylinder · Zylinder · Cylindre · Cilindro
10	0310014	1				Dado · Nut · Mutter · Erou · Tuerca
11	27108030	1				Pistone · Piston · Kolben · Piston · Piston
12	2604003	1				Kit guarnizioni · Set of gaskets · Satzdichtungen · Jeu de joints · Serie de guarniciones
13	27108000	1				Martinetto · Jack · Zylinder · Vérin · Gato

Martinetto · Jack · Zylinder · Vérin · Gato

**FERRI**

**D006**

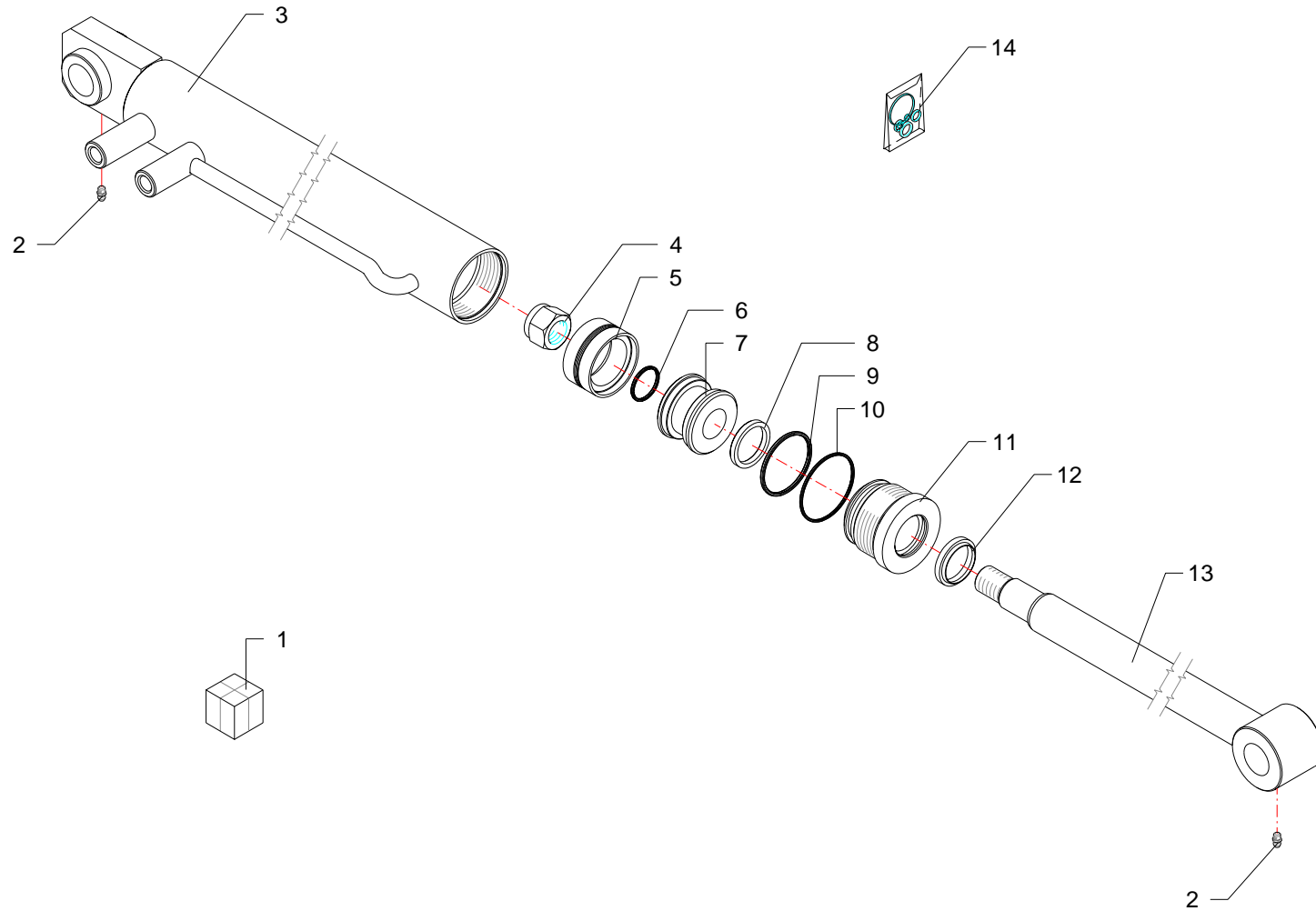



RIF	CODE	Qty				Denominazione-Denomination-Bezeichnung-Denomination-Denominacion
						
1	27121000	1				Martinetto · Jack · Zylinder · Vérin · Gato
2	0337001	2				Ingrassatore · Grease nipple · Schmiernippel · Graisseur · Engrasador
3	27121010	1				Cilindro · Cylinder · Zylinder · Cylindre · Cilindro
4	0310009	1				Dado · Nut · Mutter · Ecou · Tuerca
5	DAS 60 44	1				Guarnizione · Gasket · Dichtung · Joint · Empaquetadura
6	OR121	1				Guarnizione · Gasket · Dichtung · Joint · Empaquetadura
7	2702003	1				Pistone · Piston · Kolben · Piston · Piston
8	TS 35 43 6	1				Guarnizione · Gasket · Dichtung · Joint · Empaquetadura
9	OR832	1				Guarnizione · Gasket · Dichtung · Joint · Empaquetadura
10	OR141	1				Guarnizione · Gasket · Dichtung · Joint · Empaquetadura
11	2702004	1				Ghiera · Locknut · Sicherungsring · Ecou freine · Arandela
12	PW 35/1	1				Guarnizione · Gasket · Dichtung · Joint · Empaquetadura
13	27121020	1				Stelo · Stem · Stange · Tige · Asta
14	2601004	1				Kit guarnizioni · Set of gaskets · Satzdichtungen · Jeu de joints · Serie de guarniciones

Martinetto · Jack · Zylinder · Vérin · Gato

**FERRI**

**D018**

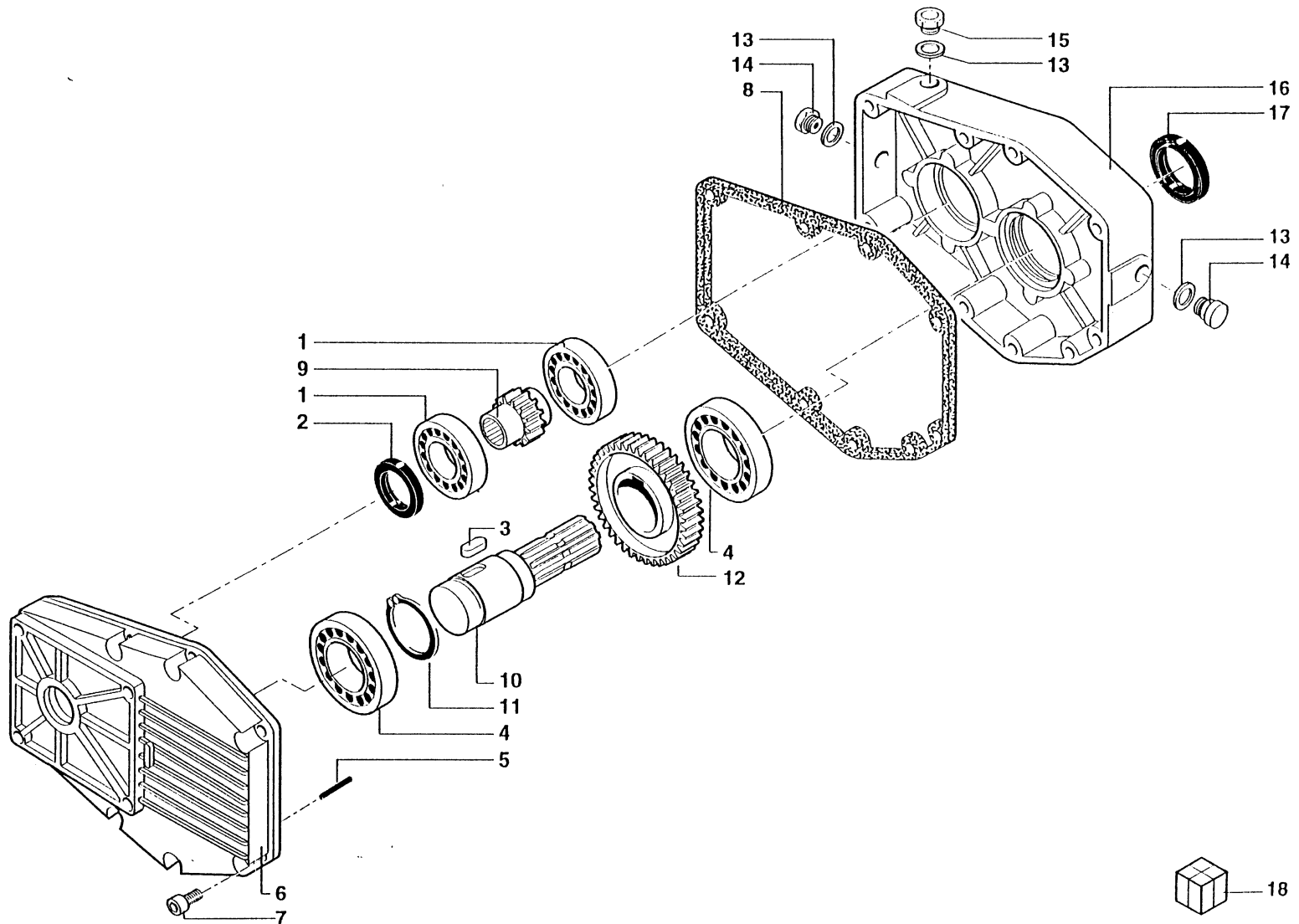



RIF	CODE	Qty				Denominazione-Denomination-Bezeichnung-Denomination-Denominacion
						<span style="border: 1px solid black; border-radius: 50%; padding: 2px;">I</span> <span style="border: 1px solid black; border-radius: 50%; padding: 2px; margin-left: 10px;">GB</span> <span style="border: 1px solid black; border-radius: 50%; padding: 2px; margin-left: 10px;">D</span> <span style="border: 1px solid black; border-radius: 50%; padding: 2px; margin-left: 10px;">F</span> <span style="border: 1px solid black; border-radius: 50%; padding: 2px; margin-left: 10px;">E</span>
1	0105052	2				Cuscinetto · Bearing · Lager · Roulement · Cojinete
2	0201046	1				Guarnizione · Gasket · Dichtung · Joint · Empaquetadura
3	43201100	1				Linguetta · Tongue · Keil · Clavette · Lengueta
4	0105033	2				Cuscinetto · Bearing · Lager · Roulement · Cojinete
5	43000300	2				Spina · Pin · Stift · Goupille · Pasador hendido
6	39025500	1				Carter · Casing · Keilriemenschutz · Enveloppe · Carter
7	40011500	8				Vite · Bolt · Schraube · Vis · Tornillo
8	39205000	1				Guarnizione · Gasket · Dichtung · Joint · Empaquetadura
9	90210003	1				Pignone · Pinion · Ritzel · Pignon · Pinon
10	34201900	1				Albero · Shaft · Welle · Arbre · Arbol
11	0324047	1				Seeger · Seeger · Seeger · Seeger · Seeger
12	35000800	1				Corona · Gear · Kegelrad · Couronne · Corona
13	39207100	3				Rondella · Washer · Scheibe · Rondelle · Arandela
14	49100500	2				Tappo spia · Indicator plug · Kontroldeckel · Bouchon indicateur · Tapon indicator
15	49101700	1				Sfiato · Breather · Entluffer · Event · Respiradero
16	39025600	1				Carter · Casing · Keilriemenschutz · Enveloppe · Carter
17	0201047	1				Guarnizione · Gasket · Dichtung · Joint · Empaquetadura
18	1401015	1				Moltiplicatore · Gear box · Getriebe · Multiplicateur · Multiplicador

Moltiplicatore · Gear box · Getriebe · Multiplicateur · Multiplicador

**FERRI**

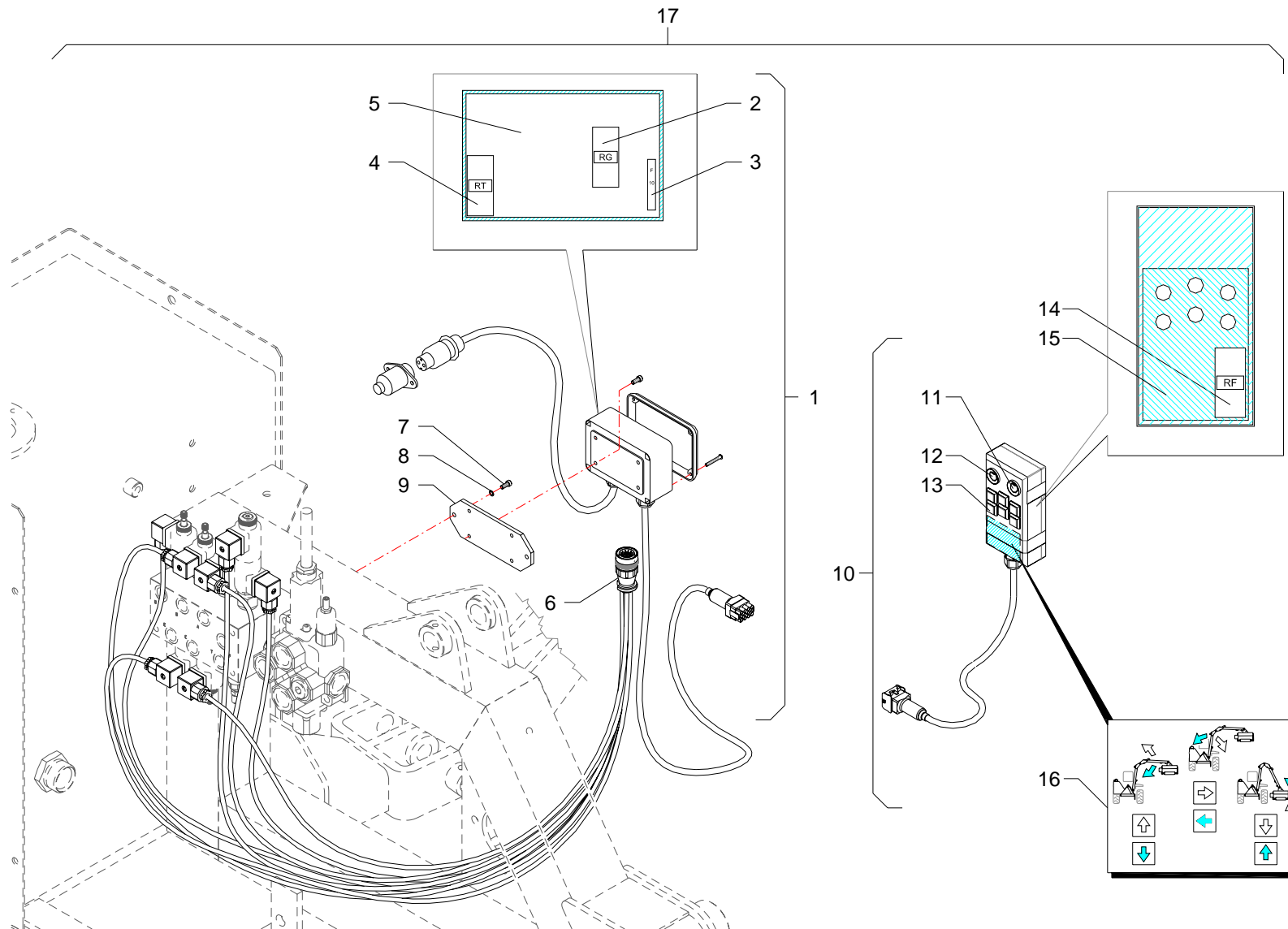
**G003**



RIF	CODE	Qnt			Denominazione-Denomination-Bezeichnung-Denomination-Denominacion
		TM45 [01]	TM45+ [01]		
					
1	325.046.00010	1	1		Impianto elettrico · Electric system · Elektrische anlage · Installation electriques · Instalacion electricos
2	600.007.00010	1	1		Relé · Relay · Relais · Relais · Conectador
3	905.014.00040	1	1		Fusibile · Fuse · Schmelzsicherung · Fusible · Fusible
4	600.007.00100	1	1		Relé · Relay · Relais · Relais · Conectador
5	320.021.00010	1	1		Scheda elettronica · Electronic card · Mutterkarte · Fiche electronique · Ficha electronica
6	325.046.00020	1	1		Cavo · Cable · Kabel · Cable · Cable
7	0315004Z	2	2		Vite · Bolt · Schraube · Vis · Tornillo
8	0322011Z	2	2		Rondella · Washer · Scheibe · Rondelle · Arandela
9	TD32200400	1	1		Staffa · Clamp · Prätze · Etrier · Brida
10	325.046.00000	1	1		Manipolatore · Control lever · Steuerhebel · Manipulateur · Manipulador
11	565.006.00005	1	1		Led · Led · Led · Led · Led
12	565.006.00010	1	1		Led · Led · Led · Led · Led
13	595.006.00025	6	6		Pulsante · Push-button · Druckknopf · Poussoir · Butón
14	600.007.00105	1	1		Relé · Relay · Relais · Relais · Conectador
15	320.021.00005	1	1		Scheda elettronica · Electronic card · Mutterkarte · Fiche electronique · Ficha electronica
16	1801310	1	1		Targhetta · Plate · Platte · Plaque · Placa
17	3101033	1	1		Impianto elettrico · Electric system · Elektrische anlage · Installation electriques · Instalacion electricos

Impianto elettrico · Electric system · Elektrische anlage · Installation electriques · Instalacion electricos

**FERRI**

**H039**

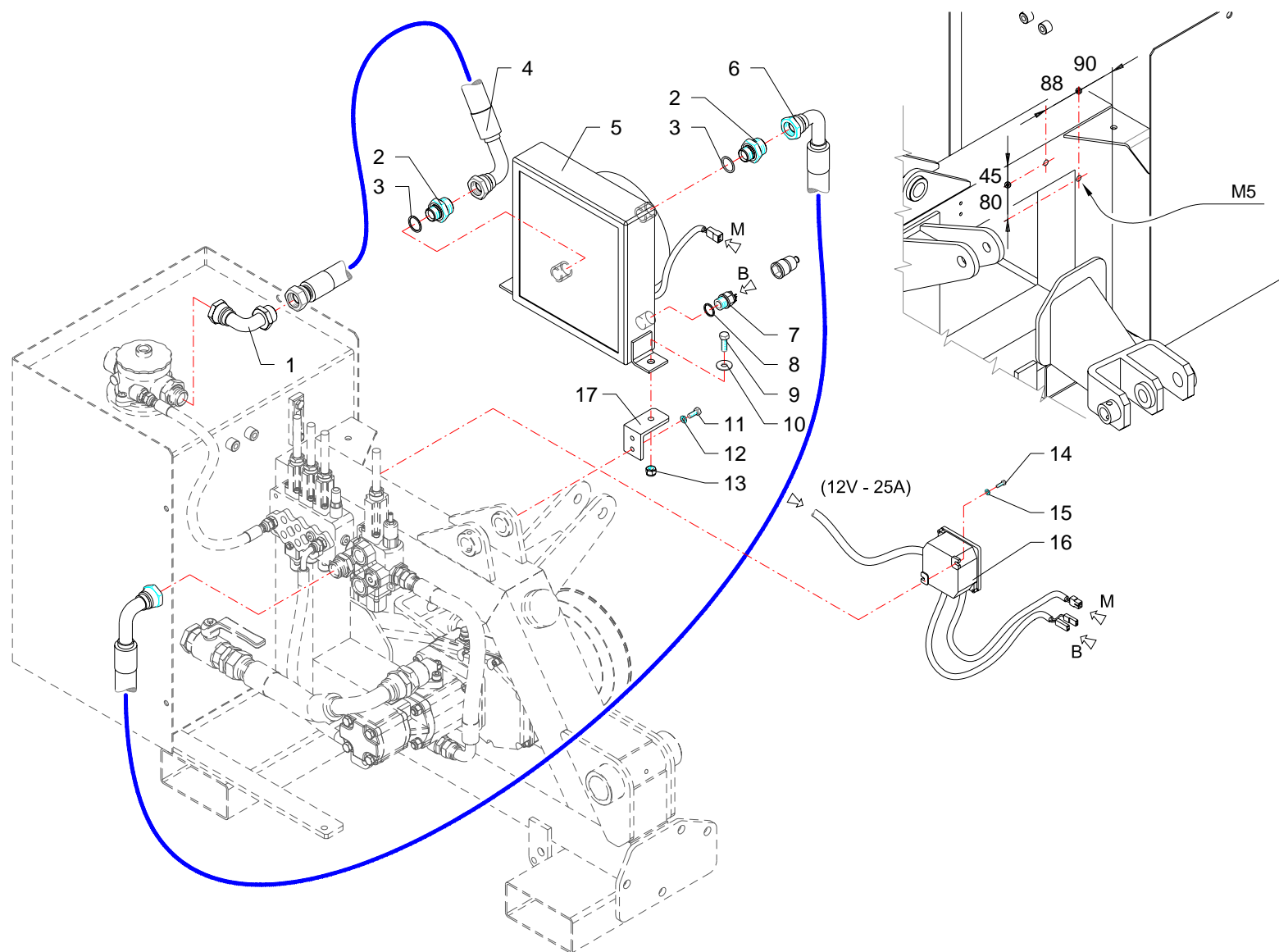

RIF	CODE	Qnt			Denominazione-Denomination-Bezeichnung-Denomination-Denominacion
		TM45 [o1]	TM45+ [o1]		
					I GB D F E
1	0405007	1	1		Curva · Curve · Bogen · Manchon · Curva
2	0401009	2	2		Riduzione · Nipple · Nippel · Adapteur · Reduccion
3	0408006	2	2		Rondella · Washer · Scheibe · Rondelle · Arandela
4	0505097	1	1		Tubo · Pipe · Schlauch · Tuyau · Tubo
5	2301059	1	1		Scambiatore di calore · Heat exchanger · Warmeaustauscher · Echangeur de chaleur · Intercambiador de calor
6	0505099	1	1		Tubo · Pipe · Schlauch · Tuyau · Tubo
7	2301191	1	1		Valvola · Valve · Ventil · Soupape · Vãlvula
8	0408012	1	1		Rondella · Washer · Scheibe · Rondelle · Arandela
9	0342006Z	2	2		Vite · Bolt · Schraube · Vis · Tornillo
10	0349002Z	2	2		Rondella · Washer · Scheibe · Rondelle · Arandela
11	0347005Z	2	2		Vite · Bolt · Schraube · Vis · Tornillo
12	0322002Z	2	2		Rondella · Washer · Scheibe · Rondelle · Arandela
13	0310002	2	2		Dado · Nut · Mutter · Erou · Tuerca
14	0315004Z	2	2		Vite · Bolt · Schraube · Vis · Tornillo
15	0322011Z	2	2		Rondella · Washer · Scheibe · Rondelle · Arandela
16	2301208	1	1		Scatola · Housing · Gehaeuse · Boite · Caja
17	TM45200100	1	1		Staffa · Clamp · Pratzte · Etrier · Brida

Scambiatore di calore · Heat exchanger · Warmeaustauscher · Echangeur de chaleur · Intercambiador de calor

**FERRI**

**M009**

**FERRI**

*Questa pagina è bianca per esigenza d'impostazione di catalogo*

*This page has been left blank for reasons of clarity*

*Diese weisse seite ist für unsere katalogeintragungen bestimmt*

*On a laissé cette page en blanc pour de raisons de clarte*

*Se ha dejado en blanco esta pagina por razones de claridad*



## **ELENCO ALFA-NUMERICO COMPONENTI TAVOLE CATALOGO**

*ALPHANUMERICAL PARTS LIST-EXPLODED-VIEW*

*ALPHANUMERISCHES TEILVERZEICHNIS-KATALOGTABELLEN*

*LISTA ALPHANUMERIQUE PIECES-TABLES CATALOGUE VUES ECLATEES*

*LISTA ALFANUMERICA PIEZAS-TABLAS CATALOGO PLANOS DESPEZADOS*

CODE	Tavola	RIF	Qnt			
0105033	G003	4	2			
0105052	G003	1	2			
0201046	G003	2	1			
0201047	G003	17	1			
0304024Z	A007	12	2	2		
0309015	C028	46	1	1		
0310002	M009	13	2	2		
0310004	A007	13	6	6		
0310006	B007	33	3	3		
0310009	D018	4	1			
0310013	D004	10	1			
0310014	D006	10	1			
0310018	A007	16	1	1		
0310018	B007	14	2	2		
0315004Z	H039	7	2	2		
0315004Z	M009	14	2	2		
0316006Z	B007	7	4	4		
0316006Z	C028	29	3	3		
0317006Z	C028	37	3	3		
0317013Z	B007	9	4	4		
0317013Z	C030	9	3	3		
0317018Z	C177	9	3	3		
0318005Z	C028	2	2	2		
0318008Z	C028	30	3	3		
0318009Z	C028	38	4	4		
0318009Z	C030	5	2	2		
0318009Z	C177	5	2	2		
0322001Z	C028	28	3	3		
0322002Z	B007	18	6	6		
0322002Z	C028	36	3	3		
0322002Z	C028	42	4	4		
0322002Z	C030	14	3	3		
0322002Z	C177	8	3	3		
0322002Z	M009	12	2	2		
0322003Z	C028	31	7	7		
0322003Z	C030	4	2	2		
0322003Z	C177	4	2	2		
0322004Z	C028	40	4	4		

CODE	Tavola	RIF	Qnt			
0322011Z	H039	8	2	2		
0322011Z	M009	15	2	2		
0324047	G003	11	1			
0326014	B007	24	1	1		
0329014	A007	25	1	1		
0329014	B007	12	3	3		
0337001	D004	2	2			
0337001	D006	2	1			
0337001	D018	2	2			
0340019	A007	24	2	2		
0340020	A007	22	1	1		
0340022	A007	8	2	2		
0342005Z	A007	3	3	3		
0342006Z	M009	9	2	2		
0343003Z	C028	39	4	4		
0344005Z	A007	14	4	4		
0347005Z	B007	19	6	6		
0347005Z	M009	11	2	2		
0347007Z	C028	41	4	4		
0349001Z	C028	43	4	4		
0349002Z	A007	2	3	3		
0349002Z	M009	10	2	2		
0349006Z	B007	4	8	8		
0350002	C028	33	1	1		
0352001	C028	47	1	1		
0359008	B007	35	1	1		
0365003Z	B007	3	8	8		
0401003	C029	3	3	3		
0401009	C028	15	1	1		
0401009	M009	2	2	2		
0401011	C028	9	2	2		
0402003	C028	6	4	4		
0402006	C028	16	2	2		
0402006	C029	6	2	2		
0402008	C028	12	1	1		
0405007	M009	1	1	1		
0408002	C029	19	4	4		
0408003	C028	5	4	4		

CODE	Tavola	RIF	Qnt			
0408003	C029	2	17	17		
0408006	C028	14	3	3		
0408006	C029	5	2	2		
0408006	M009	3	2	2		
0408007	C028	23	1	1		
0408008	C028	8	3	3		
0408012	M009	8	1	1		
0409002	C028	11	1	1		
0412002	C029	21	2	2		
0412003	C029	8	4	4		
0412008	C029	14	2	2		
0413034	C028	1	1	1		
0413035	C028	3	1	1		
0413036	C028	4	1	1		
0414013	B007	5	4	4		
0417034	C029	10	2	2		
0418003	C028	19	1	1		
0418033	C028	13	1	1		
0418037	C028	18	1	1		
0418038	C028	20	2	2		
0425002	C029	17	1	1		
0425006	C029	16	2	2		
0501276	C029	9	1	1		
0501277	C029	13	2	2		
0501278	C029	15	2	2		
0501279	C029	4	1	1		
0501280	C029	20	1	1		
0502028	C028	25	1	1		
0502112	C028	7	1	1		
0504043	C029	7	2	2		
0504044	C028	17	1	1		
0505097	C028	10	1	1		
0505097	M009	4	1	1		
0505099	M009	6	1	1		
0513009	C028	21	1	1		
1001017	A007	10	2	2		
1001017	B007	11	2	2		
1001031	B007	26	2	2		

**FERRI**

TM45 - 01

TM45+ - 01

15/11/2004

CODE	Tavola	RIF	Qnt			
10018	A007	5	2	2		
1003001	B007	28	2	2		
1004001	B007	25	4	4		
1007001	D004	15	2			
1302003	C028	24	1	1		
1304002	C028	27	1	1		
1304006	C028	35	1	1		
1304007	C028	22	1	1		
1305012	C030	13	4	4		
1305012	C177	11	1	1		
1305043	C030	8	1	1		
1305112	C030	6		1		
1305112	C177	6		1		
1305131	C030	6	1			
1305131	C177	6	1			
1305132	C030	7	1	1		
1305136	C030	3	1	1		
1305136	C177	3	1	1		
1305164	C177	7	1	1		
1305168	C177	10	1	1		
1306037	C030	15		1		
1306039	C030	15	1			
1401015	C028	45	1	1		
1401015	G003	18	1			
1501066	C028	54	1	1		
1501067	C028	50	1	1		
1501068	C028	51	1	1		
1501068	C028	55	1	1		
1501069	C028	48	1	1		
1501070	C028	49	1	1		
1501092	C028	56	1	1		
1501110	C028	52	1	1		
1501111	C028	53	1	1		
1701011	C028	44	1	1		
1801310	H039	16	1	1		
2301007	B007	17	2	2		
2301059	M009	5	1	1		
2301074	A007	7	4	4		

CODE	Tavola	RIF	Qnt			
2301115	A007	21	3	3		
2301117	A007	6	2	2		
2301191	M009	7	1	1		
2301208	M009	16	1	1		
2601004	D018	14	1			
2604002	D004	12	1			
2604003	D006	12	1			
2702003	D018	7	1			
2702004	D018	11	1			
27105030	D004	11	1			
27106000	C029	11	1	1		
27106000	D004	13	1			
27106010	D004	9	1			
27106020	D004	1	1			
27106040	D004	4	1			
27108000	C029	18	1	1		
27108000	D006	13	1			
27108010	D006	9	1			
27108020	D006	1	1			
27108030	D006	11	1			
27108040	D006	4	1			
27121000	C029	12	1	1		
27121000	D018	1	1			
27121010	D018	3	1			
27121020	D018	13	1			
3101033	H039	17	1	1		
320.021.00005	H039	15	1	1		
320.021.00010	H039	5	1	1		
3201001	A007	11	1	1		
325.046.00000	H039	10	1	1		
325.046.00010	H039	1	1	1		
325.046.00020	H039	6	1	1		
34201900	G003	10	1			
35000800	G003	12	1			
39025500	G003	6	1			
39025600	G003	16	1			
39205000	G003	8	1			
39207100	G003	13	3			

CODE	Tavola	RIF	Qnt			
40011500	G003	7	8			
43000300	G003	5	2			
43201100	G003	3	1			
49100500	G003	14	2			
49101700	G003	15	1			
565.006.00005	H039	11	1	1		
565.006.00010	H039	12	1	1		
595.006.00025	H039	13	6	6		
5TEL105005	C030	10	3	3		
5TEL110005	C030	1	1	1		
5TEL110005	C177	1	1	1		
5V08105000	C030	11	3	3		
5V11110000	C030	2	1	1		
5V11110000	C177	2	1	1		
600.007.00010	H039	2	1	1		
600.007.00100	H039	4	1	1		
600.007.00105	H039	14	1	1		
90210003	G003	9	1			
905.014.00040	H039	3	1	1		
DAS 50 34	D006	6	1			
DAS 60 44	D018	5	1			
DAS 75 55	D004	6	1			
F16110500	A007	20	1	1		
F27070400	A007	15	1	1		
OR117	D006	7	1			
OR119	C028	26	1	1		
OR121	D018	6	1			
OR132	C028	34	1	1		
OR141	D018	10	1			
OR150	D004	14	1			
OR215	D004	7	1			
OR3125	C028	32	1	1		
OR826	D006	8	1			
OR832	D018	9	1			
OR842	D004	8	1			
PW 35/1	D018	12	1			
PW35	D004	5	1			
PW35	D006	5	1			

**FERRI**

TM45 - 01

TM45+ - 01

15/11/2004

CODE	Tavola	RIF	Qty			
TD32200400	H039	9	1	1		
TD36070500	C030	12	1	1		
TK5190300	C029	1	2	2		
TK8150100	B007	15	2	2		
TM45010100	A007	1	1	1		
TM45040100	A007	9	2	2		
TM45070100	A007	19	1	1		
TM45090100	A007	17	1	1		
TM45110100	A007	23	2	2		
TM45170100	B007	20	1	1		
TM45170200	B007	1	1	1		
TM45190100	A007	18	1	1		
TM45200100	M009	17	1	1		
TM45210100	B007	10	1	1		
TM45210200	B007	27	1	1		
TP48070100	B007	36	1	1		
TP48110100	B007	2	2	2		
TP48110200	B007	31	1	1		
TP48110300	B007	30	3	3		
TP48110400	A007	26	1	1		
TP48110400	B007	13	2	2		
TP48110600	B007	23	1	1		
TP48150100	B007	34	1	1		
TP48170300	A007	4	1	1		
TP48200100	B007	32	1	1		
TP48200200	B007	29	1	1		
TP48200300	B007	16	1	1		
TP48290100	B007	6	4	4		
TP48290200	B007	8	4	4		
TP48290300	B007	21	1	1		
TS 35 43 5,8	D004	3	1			
TS 35 43 5,8	D006	3	1			
TS 35 43 6	D018	8	1			
TX5110100	B007	22	1	1		

CODE	Tavola	RIF	Qty
------	--------	-----	-----

CODE	Tavola	RIF	Qty
------	--------	-----	-----

**FERRI**

TM45 - 01

TM45+ - 01

15/11/2004